

NETZDROSSELN FÜR DREHSTROMNETZE - uk 2 %

- Nennströme von 7 A bis 400 A
- Begrenzung der Oberschwingungen
- Geeignet für unverdrosselte Kompensationsanlagen
- Erhöhung der Störfestigkeit
- Reduktion von Spannungseinbrüchen
- Geeignet für den Betrieb von Motoren direkt am Netz

LINE REACTORS FOR THREE-PHASE SUPPLIES - uk 2 %

- Current ratings from 7 A up to 400 A
- Limitation of harmonics
- Suitable for unchoked compensation systems
- Enhancement of the interference immunity
- Reduction of voltage drops
- Suitable for line-operating motors

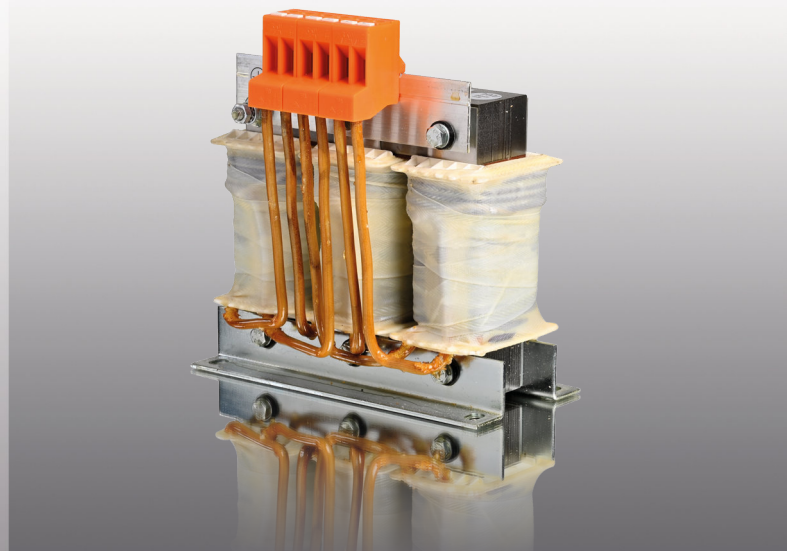

Dreiphasige Netzdrosseln EPA2N | Three-phase line reactors EPA2N

	Nennstrom (A) Nom. current (A)	Nennspannung (VAC) Nom. voltage (VAC)	Gewicht (kg) Weight (kg)	Kupferanteil (kg) Weight copper (kg)	Induktivität (mH) Inductance (mH)	Verlustleistung (W) Power loss (W)	Prüfzeichen Approval	Abmessungen (mm) Dimensions (mm)						Anschluss Netz-Last Connection Line-Load	PE Earth	Bemerkungen Remarks
								A	B	C	D	E	F			
EPA2N-7	7	400	1,2	0,28	2,11	14	cURus	120	100	57	56	34	4,8x8	¹⁾ 2,5 mm ²	²⁾ 6,3 mm	³⁾
EPA2N11	11		1,8	0,35	1,34	19	cURus	120	100	65	56	43	4,8x8	¹⁾ 4,0 mm ²	²⁾ 6,3 mm	³⁾
EPA2N-16	16		2,2	0,56	0,92	20	cURus	140	125	70	100	45	5x8	¹⁾ 4,0 mm ²	²⁾ 6,3 mm	³⁾
EPA2N-21	21		2,5	0,56	0,70	30	cURus	140	125	80	100	55	5x8	¹⁾ 4,0 mm ²	M5	³⁾
EPA2N-29	29		2,5	0,98	0,51	35	cURus	140	125	80	100	55	5x8	¹⁾ 4,0 mm ²	M5	³⁾
EPA2N-35	35		3,9	1,19	0,42	37	cURus	195	155	95	130	56	8x12	¹⁾ 10 mm ²	M5	³⁾
EPA2N-46	46		6,1	1,12	0,32	44	cURus	195	155	110	130	70	8x12	¹⁾ 10 mm ²	M6	³⁾
EPA2N-60	60		6,1	1,68	0,245	57	cURus	195	155	110	130	70	8x12	¹⁾ 10 mm ²	M6	³⁾
EPA2N-75	75		8,2	1,96	0,196	65	cURus	170	190	150	170	67	8x12	⁵⁾ Ø 8	M6	⁴⁾
EPA2N-95	95		10,7	2,10	0,155	83	cURus	170	190	160	170	77	8x12	⁵⁾ Ø 8	M6	⁴⁾
EPA2N-124	124		12	3,08	0,119	88	cURus	185	240	150	175	85	8x12	⁵⁾ Ø 10	M6	⁴⁾
EPA2N-156	156		15	3,78	0,094	113	cURus	185	210	160	175	95	11x15	⁵⁾ Ø 10	M6	⁴⁾
EPA2N-182	182		19	2,80	0,081	120	cURus	200	230	220	180	122	8x12	⁵⁾ Ø 10	M8	⁴⁾
EPA2N-230	230		22	4,20	0,064	155	cURus	220	240	220	190	119	11x15	⁵⁾ Ø 12	M8	⁴⁾
EPA2N-280	280		25	8,68	0,053	193	cURus	220	240	230	190	129	11x15	⁵⁾ Ø 12	M8	⁴⁾
EPA2N-330	330		28	8,96	0,045	223	cURus	220	240	240	190	139	11x15	⁵⁾ Ø 12	M8	⁴⁾
EPA2N-400	400		35	13,3	0,037	225	cURus	220	240	250	190	149	11x15	⁵⁾ Ø 14	M8	⁴⁾

¹⁾ Schraubklemmen (Größenangabe der Klemmen für flexible Drähte) | Screw terminals (Size of terminals for flexible wires) ²⁾ Flachstecker | Fast on connector
³⁾ Gehäuse Bauart A | Case style A ⁴⁾ Gehäuse Bauart B | Case style B ⁵⁾ Entspricht dem Maß „Q“ am Kabelschuh | Corresponds to the dimension “Q” at the ring cable lug

→ Weitere Ausführungen und Sonderbauformen sind auf Anfrage erhältlich. | → Special solutions are available on request.
 → Versionen für Sonderspannungen sind auf Anfrage erhältlich. | → Versions for special voltage ratings are available on request.

Prüfzeichen | Certification mark



Technische Daten | Technical specifications

Nennspannung | **Nominal voltage**
 Nennfrequenz | **Nominal frequency**
 Nennstrom | **Nominal current**
 Überlastbarkeit | **Overload capability**

400 VAC (max. 480 VAC, $\pm 10\%$), 3-phasig | **400 VAC (max. 480 VAC, $\pm 10\%$), 3-phase**
 50/60 Hz | **50/60 Hz**
 7 A bis 400 A @ 40 °C (siehe Tabelle) | **7 A up to 400 A @ 40 °C (see table)**
 2-facher Nennstrom beim Einschalten, danach 1,5-facher Nennstrom für 1 Minute, einmal pro Stunde
2 times rated current at switch on, then 1.5 times rated current for 1 minute, once per hour
 Bis 46 A: T40/B (130 °C), ab 60 A: T40/F (155 °C)
Up to 46 A: T40/B (130 °C), beginning from 60 A: T40/F (155 °C)

Isolationsklasse | **Insulation class**

2 % | **2 %**

Kurzschlussspannung | **Short circuit voltage**

-25 °C bis +85 °C (über +40 °C mit Leistungsreduktion) | **-25 °C up to +85 °C (above +40 °C with derating)**

Umgebungstemp. | **Ambient temp.**

Siehe Tabelle | **See table**

Anschlüsse | **Connection**

Schutzart | **Degree of protection**

IP 00 (DGV V3 bis 150A) | **IP 00 (DGV V3 up to 150A)**

Entflammbarkeitsklasse

UL 94V-2 oder besser

Class of flammability

UL 94V-2 or better

IEC-Klimakategorie | **IEC-Climate category**

25/100/21 (-25 °C bis +100 °C) | **25/100/21 (-25 °C up to +100 °C)**

Zulassungen | **Approvals**

CE, UL, cUL | **CE, UL, cUL**

Gefertigt nach | **Built according to**

EN 61558-2-20 (VDE 0570), 2014/35/EU, UL 1446, RoHS

EN 61558-2-20 (VDE 0570), 2014/35/EU, UL 1446, RoHS

Lagerung, Transport und Betrieb

EN 60721-3-1: 1K3, EN 60721-3-2: 2K3, EN 60721-3-3: 3K3

Storage, transport and operation

EN 60721-3-1: 1K3, EN 60721-3-2: 2K3, EN 60721-3-3: 3K3

Abmessungen (Zeichnung nicht maßstabsgerecht)

Dimensions (Drawing not scaled)

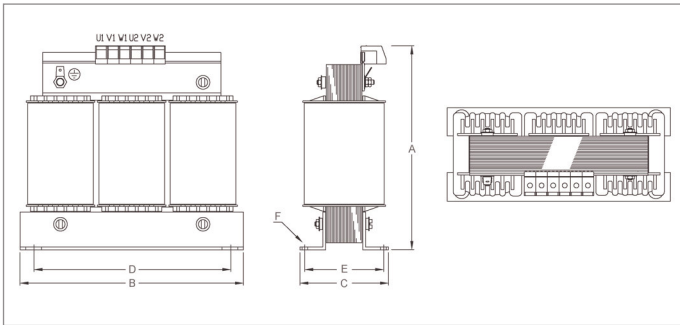

Gehäuse Bauart A: 7 A – 60 A | **Case style A: 7 A – 60 A**

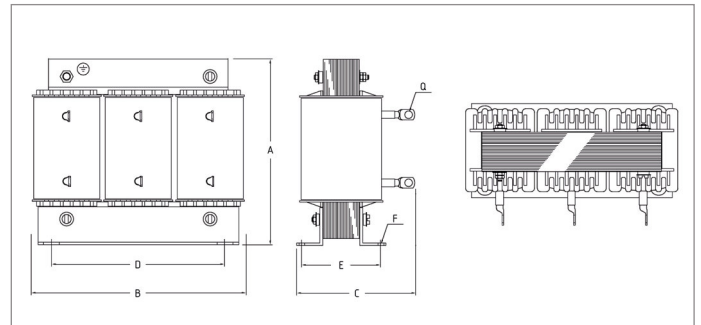

Gehäuse Bauart B: 75 A – 400 A | **Case style B: 75 A – 400 A**

Oberschwingungsreduzierung in Abhängigkeit von der relativen Kurzschlussspannung

Reduction of harmonics depending on input impedance

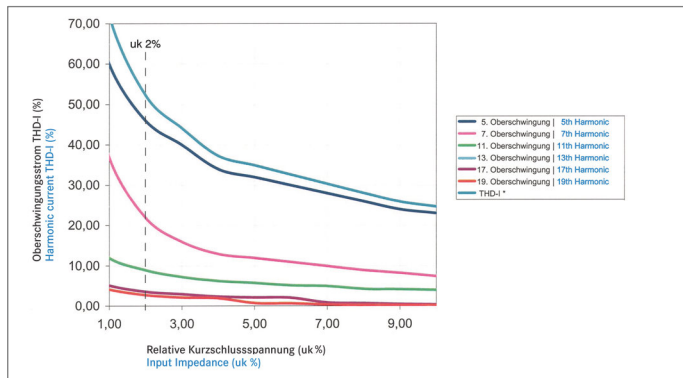

Anschluss | Connection

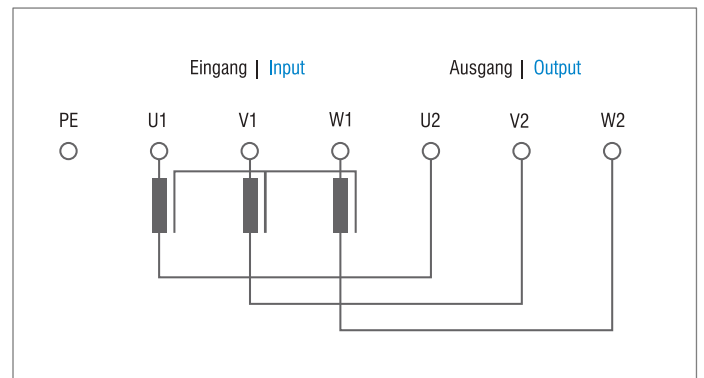

Installationshinweis | Installation advice

Die Verlustleistung einer Netzdrossel führt zu einer relativ großen Erwärmung der Oberfläche der Drossel. Diese kann bei der Isolationsklasse T40/B (130 °C) bis zu 120 °C und bei T40/F (155 °C) bis zu 145 °C betragen. Hier ist auf die Wahl des Installationsortes (Strahlungshitze) und die Belüftung der Drossel besonders zu achten. Die Mindestabstände zu anderen benachbarten Komponenten müssen eingehalten werden.

The line reactor's power loss causes a high temperature on its skin. With insulation class T40/B (130 °C) the temperature can rise up to 120 °C and with T40/F (155 °C) up to 145 °C. Due to this effect the placement (thermal radiated heat) and the air flow around the line reactor must be optimized. The minimum clearances to other adjacent components must be observed.