

HOCHLEISTUNGSFILTER FÜR ELEKTRISCHE ANTRIEBE

- Nennströme von 6 A bis 180 A
- Sehr hohe Dämpfung von 150 kHz bis 30 MHz
- Einbauart stehend und liegend möglich
- Für Anwendungen mit erhöhten Anforderungen

HIGH PERFORMANCE FILTERS FOR ELECTRICAL DRIVES

- Current ratings from 6 A up to 180 A
- Very high attenuation from 150 kHz up to 30 MHz
- Mounting optionally in book style or flat style
- For applications with increased requirements



Netzfilter NF-MHU | Line filters NF-MHU

	Nennstrom (A) Nom. current (A)	Nennspannung (VAC) Nom. voltage (VAC)	Ableitstrom nom. (mA) Leakage current nom. (mA)	Gewicht (kg) Weight (kg)	Prüfzeichen Approvals	Abmessungen (mm) Dimensions (mm)										Anschluss / Connection Netz-Last Line-Load		Bemerkungen Remarks		
						A	B	C	D	E	F	G	K	L	M	N	O		PE Earth	
NF-6-MHU	6	520	0,2	1,4	-	255	50	125	240	25	6,3	230	16	87	16	20	80	*4 mm ²	M5	-
NF-10-MHU	10		0,2	1,4		255	50	125	240	25	6,3	230	16	87	16	20	80	*4 mm ²	M5	-
NF-16-MHU	16		0,2	2,2		310	60	160	290	30	6,3	280	20	110	16	20	100	*6 mm ²	M5	-
NF-25-MHU	25		0,2	2,4		310	60	160	290	30	6,3	280	20	110	16	20	100	*6 mm ²	M5	-
NF-40-MHU	40		0,3	3,2		350	70	190	314	45	6,3	285	25	120	18	30	100	*16 mm ²	M6	-
NF-50-MHU	50		0,3	3,4		350	70	190	314	45	6,3	285	25	120	18	30	100	*16 mm ²	M6	-
NF-70-MHU	70		0,7	5,3		375	80	220	314	55	6,3	295	26	137	18	33	120	*25 mm ²	M6	-
NF-100-MHU	100		0,7	5,8		430	90	220	364	65	6,3	346	28	125	24	80	110	*50 mm ²	M8	-
NF-130-MHU	130		1,3	7,1		500	110	240	414	80	6,3	400	31	78	33	30	90	*95 mm ²	M10	-
NF-180-MHU	180		1,3	7,5		500	110	240	414	80	6,3	400	32	82	33	30	90	*95 mm ²	M10	-

* Schraubklemmen (Größenangabe der Klemmen für flexible Drähte) | Screw terminals (Size of terminals for flex wires)

Prinzipschaltbild | Schematic circuit

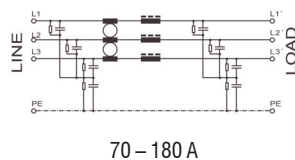
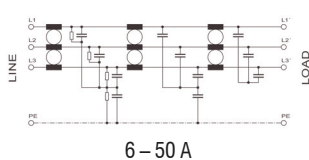

Technische Daten | Technical specifications

Nennspannung | **Nominal voltage**
 Frequenzbereich | **Frequency range**
 Nennstrom | **Nominal current**
 Überlastbarkeit | **Overload capability**

Bauart | **Chassis**
 Befestigung | **Mounting**
 Anschlüsse | **Connection**

Schutzart | **Degree of protection**
 Entflammbarkeitsklasse
Class of flammability
 IEC-Klimakategorie | **IEC-Climate category**
 Zulassungen | **Approvals**
 Gefertigt nach | **Built according to**
 Lagerung, Transport und Betrieb
Storage, transport and operation

520 VAC ($\pm 10\%$), 3-phasig | **520 VAC ($\pm 10\%$), 3-phase**
 48 bis 63 Hz | **48 up to 63 Hz**
 6 A bis 180 A @ 50 °C (siehe Tabelle) | **6 A up to 180 A @ 50 °C (see table)**
 4-facher Nennstrom beim Einschalten, danach 1,5-facher Nennstrom für 1 Minute, einmal pro Stunde
4 times rated current at switch on, then 1.5 times rated current for 1 minute, once per hour
 Metallgehäuse | **Metal case style**
 Befestigungslaschen mit Löchern | **Chassis mounting with holes**
 Schraubklemmen, Anschlussquerschnitt siehe Tabelle, PE (Erdung des Gehäuses) mittels Gewindebolzen
Screw terminals, dimensions see table, PE (earth) via thread bolt
 IP 20 | **IP 20**
 UL 94V-2 oder besser
UL 94V-2 or better
 25/085/21 (-25 °C bis +85 °C) | **25/085/21 (-25 °C up to +85 °C)**
 CE | **CE**
 EN 60939, UL 1283, CSA 22.2 No. 8, RoHS | **EN 60939, UL 1283, CSA 22.2 No. 8, RoHS**
 EN 60721-3-1: 1K3, EN 60721-3-2: 2K3, EN 60721-3-3: 3K3
EN 60721-3-1: 1K3, EN 60721-3-2: 2K3, EN 60721-3-3: 3K3

Abmessungen (Zeichnung nicht maßstabsgerecht) | Dimensions (Drawing not scaled)

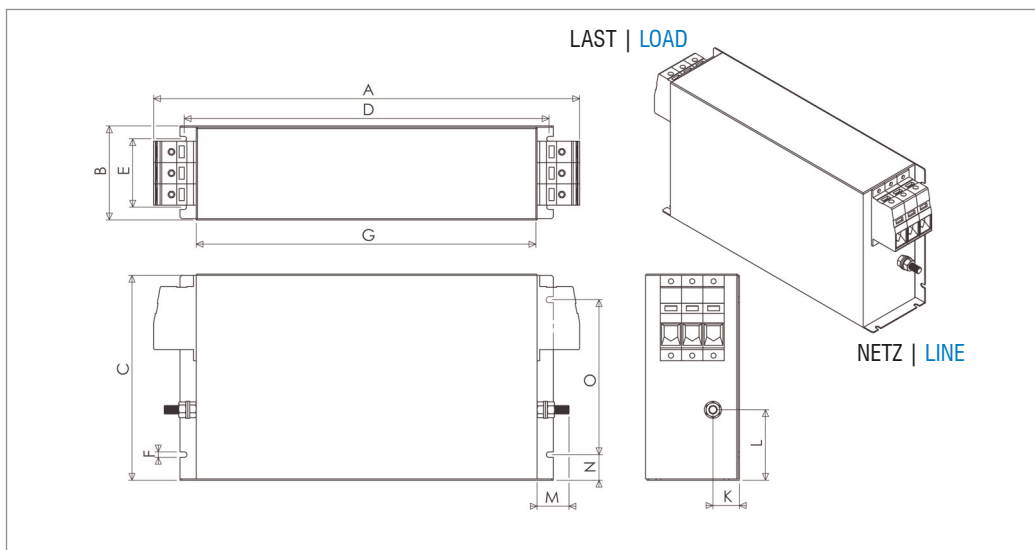

Typische Einfügungsdämpfung nach CISPR 17 | Typical insertion loss as per CISPR 17

— 50 Ω/50 Ω asym. — 50 Ω/50 Ω sym. - - - 100 Ω/0,1 Ω asym. - - - - 0,1 Ω/100 Ω sym.

